

Модель «СЕЛЕСТА»

Техническое описание

I. Общие сведения

Модель «Селеста», выполненная в мягких пастельных тонах с подчеркнутой структурой дерева, в голубом или светло-бежевом цвете, словно несет в себе свежий бриз средиземноморского побережья. Кажущаяся простота формы фасада, при наличии искусно подобранных декоративных элементов (таких как пилястры; фанерованные открытые полочки и т.п.), придает модели особое изящество. Фанерованные стеновые панели «Boiserie», окрашенные в цвет фасада вносят в обычный набор кухонных шкафчиков ощущение гармонии и изысканности интерьера.

II. Фасады

Фасад модели «Селеста» имеет рамочную конструкцию и выполнен из массива дуба. Центральная часть изготавливается из МДФ и фанеруется дубовым шпоном.

Оригинальная отделка «DeSare» фасада «Селеста» осуществляется в несколько этапов. Приведем краткое описание этого процесса:

- при помощи специальных щеток вскрываются поры дерева;
- затем фасад окрашивается в основной цвет;
- далее накладывается более глубокая по тону - патина; после чего смывается, оставаясь, таким образом, только в порах;
- в завершение фасад покрывается защитным лаком.

В результате мы получаем оригинальную дверку «Селеста» с особенно выразительной фактурой и рисунком дерева, что придает модели утонченный привкус старинной мебели.

Используются базовые цветовые решения:

- 1) Голубой + темно-голубая патина
- 2) Слоновая кость + бежевая патина

Цветовая гамма регламентирована программой ИМОС, другие цвета - по предварительному согласованию с офисом. Цвета по индивидуальному заказу по системе цветности RAL.

Фасады «Селеста», обладая достаточно простой широкой рамкой, показывают, как уже было сказано ранее, в наиболее выгодном свете все достоинства текстуры дуба; в то время как оригинальные дверцы-решетки, а также витрины, обладающие спеченными стеклами с имитацией филенки и эстетичным медальоном, расставляют необходимые акценты в композиции.

III. Корпус

Фанерованный шпоном дуба корпус модели «Селеста», окрашенный в цвет фасада, является признаком дорогой, элитной мебели. Однако предполагается и более экономичный вариант: это ламинированное ДСП серого цвета. Оптимальное соотношение цены и эстетики достигается при использовании ламинированных корпусов в комплексе с фанерованными шпоном дуба видимыми частями корпуса.

IV. Фанерованные стеновые панели «Boiserie»

Многие классические кухни в модельном ряду «Атлас-Люкс» имеют в своем арсенале фанерованные стеновые панели «Boiserie», однако, именно в модели «Селеста» им отведено особое место. В связи, с чем следует подробнее осветить эту тему.

В первую очередь следует отметить, что данный вид стеновых панелей имеет широчайшую область применения. «Boiserie» может быть не только декоративным фрагментом кухонной мебели, но и устанавливаться в качестве отделки стен всего помещения или его части, что при наличии угловых и торцевых раскладок, а также в присутствии всевозможных свободно стоящих элементов, позволяет создавать интерьер в подчеркнута едином стиле.

Так же «Boiserie» в модели «Селеста» используется и как элемент при составлении барных полуостровных и островных композиций¹ (илл.1, 2).

¹ Более подробно вернемся к этим композициям в п.VII.

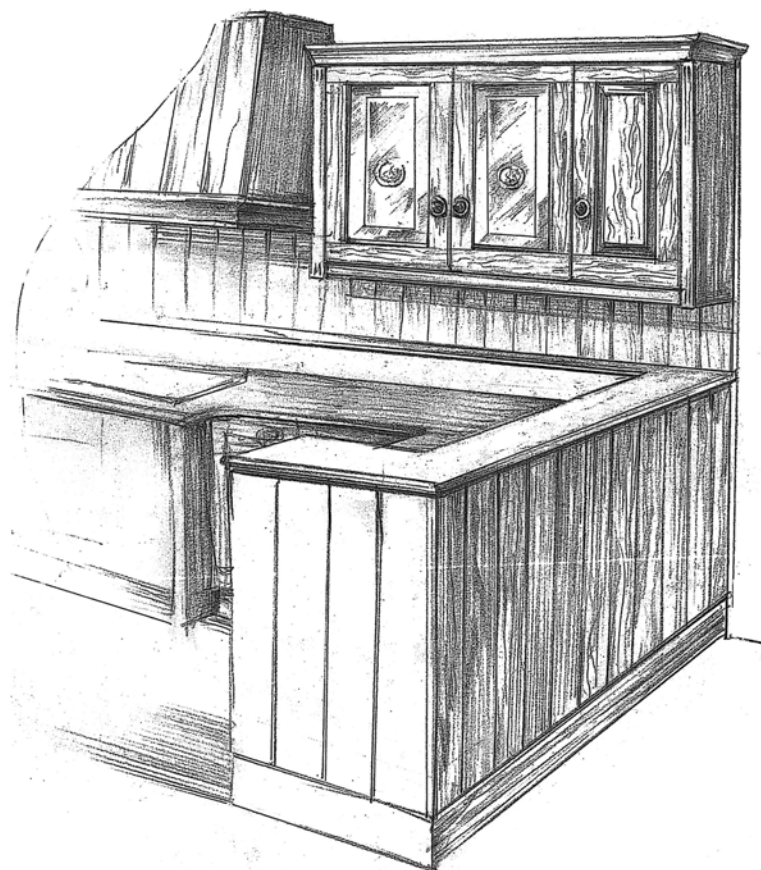

илл. 1

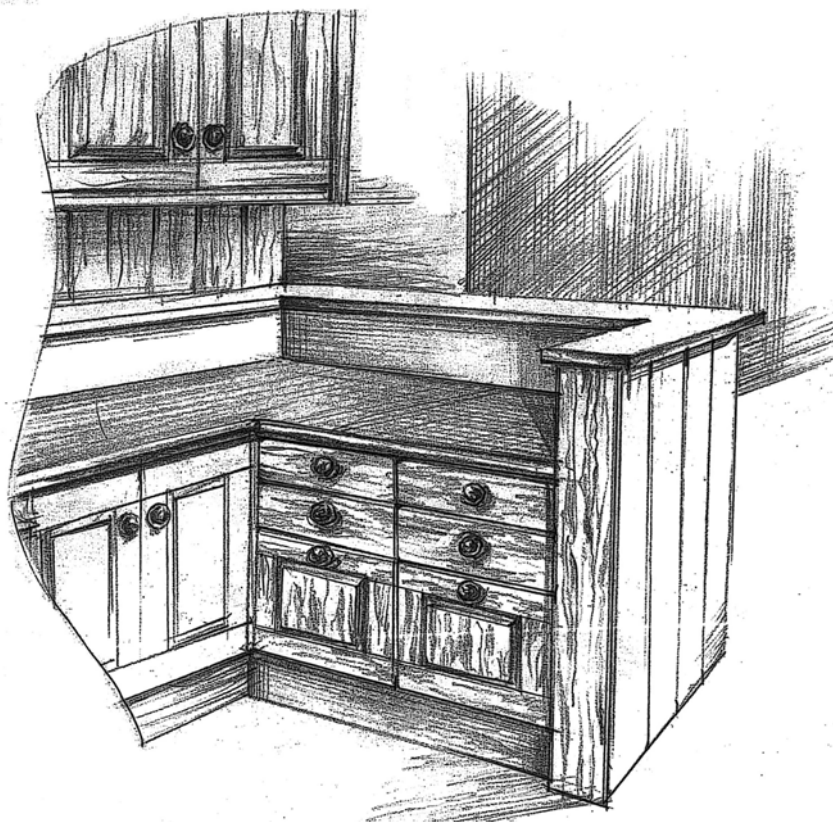

илл. 2

Следует учитывать возможность установки верхнего карниза «Селеста» непосредственно на стеновую панель толщиной 19 мм, что делает «Boiserie» связующим звеном между кухней и интерьером помещения в целом (илл. 3).

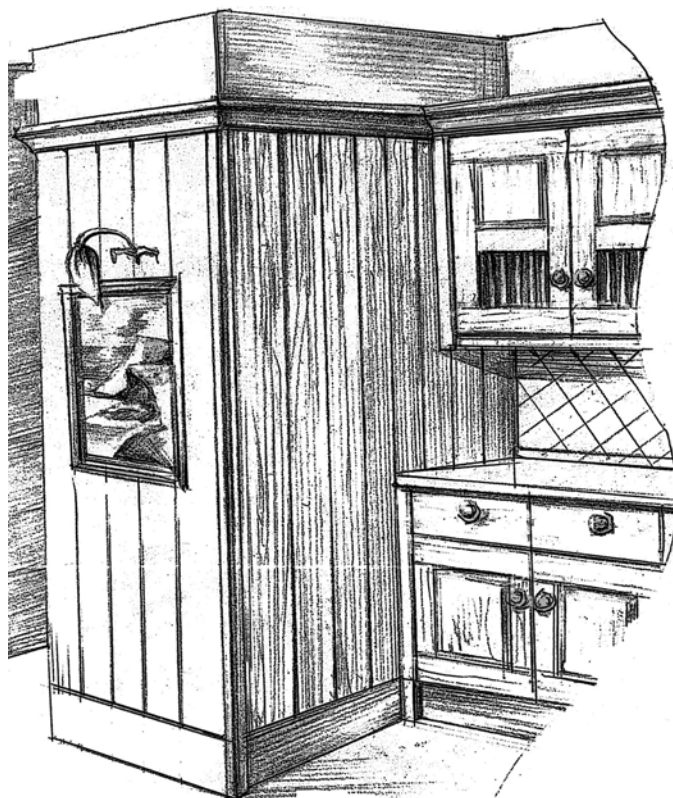

илл. 3

Отличительной чертой «Boiserie» в рассматриваемой модели является тот факт, что шаг между пазами стеновой панели составляет 150 мм, в то время как на открытых задних стенках элементов «Freestanding», декоративных полочек и т.п. пазование производится с шагом 75 мм, что придает вышеперечисленным модулям дополнительную выразительность (илл. 4).

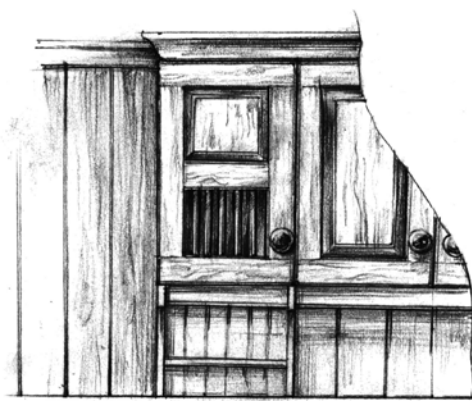

илл. 4

V. Элементы «Freestanding»

При создании интерьеров в наше время становятся все более востребованными определенные элементы, используемые вне основной мебельной композиции, т.е. свободностоящими (Freestanding), связывающими воедино обстановки помещений несущих различную функциональную нагрузку (например: кухня + гостиная; кухня + столовая). В классических интерьерах

элементами «Freestanding» в основном являются более привычные для нашего восприятия буфеты и серванты. В модели «Селеста» предлагается три оригинальных буфета (илл.5).

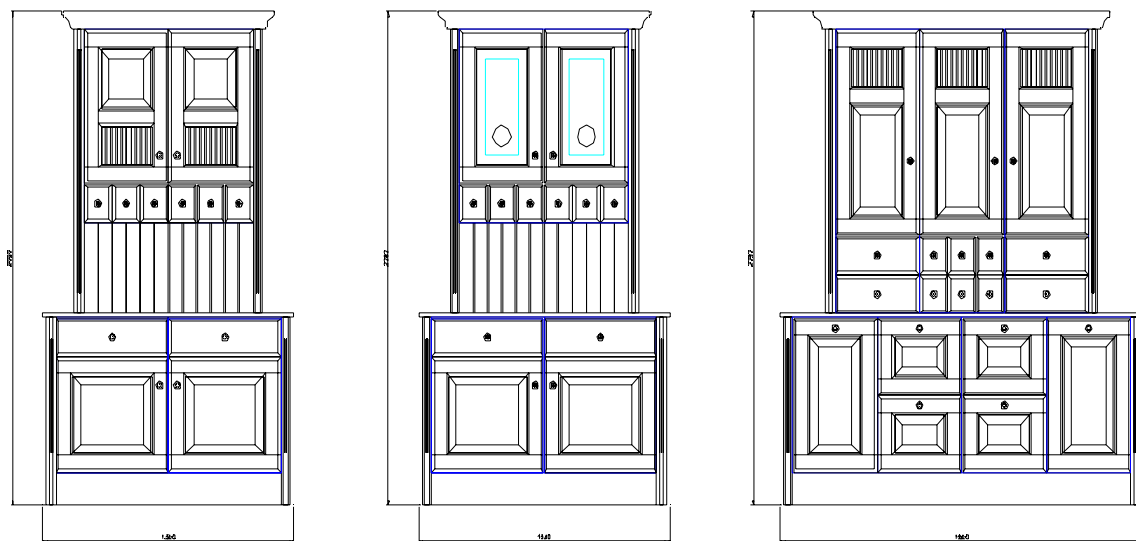

илл.5

VI. Пилястры

В числе особенностей модели «Селеста» не последнюю роль играют так называемые «пилястры». Эти элементы имеют по умолчанию фанерованный корпус и делятся на несколько видов, как по месту установки, так и по особенностям монтажа, однако все (!!!) они могут являться терминальными элементами.

1) Пилястры для верхних шкафчиков уникальны тем, что при установке выступают вниз относительно соседнего элемента (т.е. относительно всего ряда шкафов) на размер нижнего карниза (илл. 6).

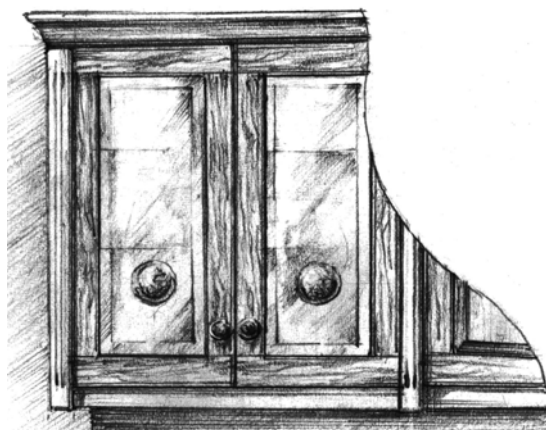

илл.6

2) Пилястры для элементов базы устанавливаются на пол, что в случае терминального решения или выступающей базы элегантно завершает линию цоколя (илл. 7).



илл. 7

3) Пилястры для настольных буфетов соответствуют размеру элемента (илл. 8).



илл. 8

VII. Столешницы барные конструкции «Celesta»

Ограничений по использованию столешниц не существует, хотя наиболее соответствует характеру модели 12-ти миллиметровый GetaCore с бортом N 4. Помимо полного ассортимента столешниц «Атлас-Люкс» на элементах «Freestanding» и барных композициях возможно и эстетически оправдано использование столешниц толщиной 19 мм из МДФ, фанерованных шпоном дуба¹.

Композиции, именуемые в дальнейшем «бар Селеста» (илл.1, 2) можно назвать одной из визитных карточек модели.

¹ применение этого вида не возможно в качестве рабочих поверхностей, для резки моек и установки варочных поверхностей.

Для установки подобной конструкции следует воспользоваться одной из приведенных ниже сборочных схем (Приложение 1).

VIII. Вытяжки, карнизы, цоколи

Для модели «Селеста» мы используем вытяжки «ORCHIDEA» 900/1200 мм от FALMEC с карнизом, окрашенным в цвет фасада, а так же «GRUPPONICASSO» в комплексе с конструкцией от «Атлас-Люкс» (илл. 9).

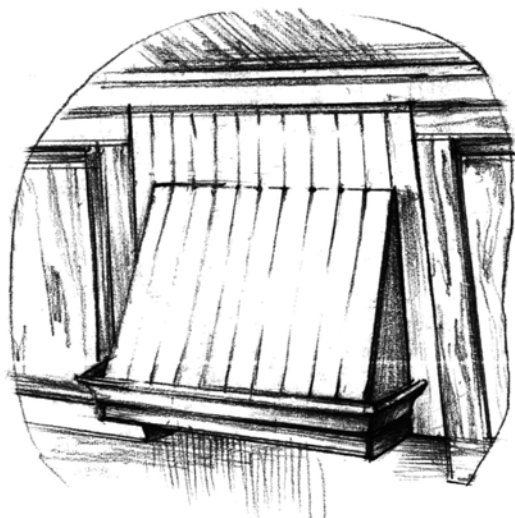

илл. 9

Карнизы - фанерованные шпоном дуба как верхние (H=81мм), так и нижние (H=50мм) окрашены в цвет фасада.

Цоколи - фанерованные шпоном дуба, в модели «Селеста» имеют свою уникальную форму, присущую данной модели. Цвет соответствует отделке фасадов.

IX. Особенности элементной базы

Элементная база модели «Селеста» очень широка. Рассмотрим некоторые её особенности:

- 1) Оригинальные фасады с декоративными решетками используются как на выкатных корзинах и верхних шкафчиках различной высоты (H=360 мм, 720 мм, 960 мм, 1320 мм), так и на настольных¹ (напольных) буфетах.
- 2) Декоративные открытые полочки могут устанавливаться как под верхними шкафчиками (карниз на полочке полностью соответствует нижнему карнизу

¹ необходимо обратить внимание на высоту настольных буфетов, которые несколько выбиваются из высотного ряда колонок (разница составляет 40 мм).

«Селеста» (илл.10)), так и просто - на декоративную стеновую панель (илл.11), В этом случае следует также заказывать крышку из фанерованной МДФ (толщ.19 мм, размер 450*330мм или 600*330мм – соответственно размеру открытой полочки).

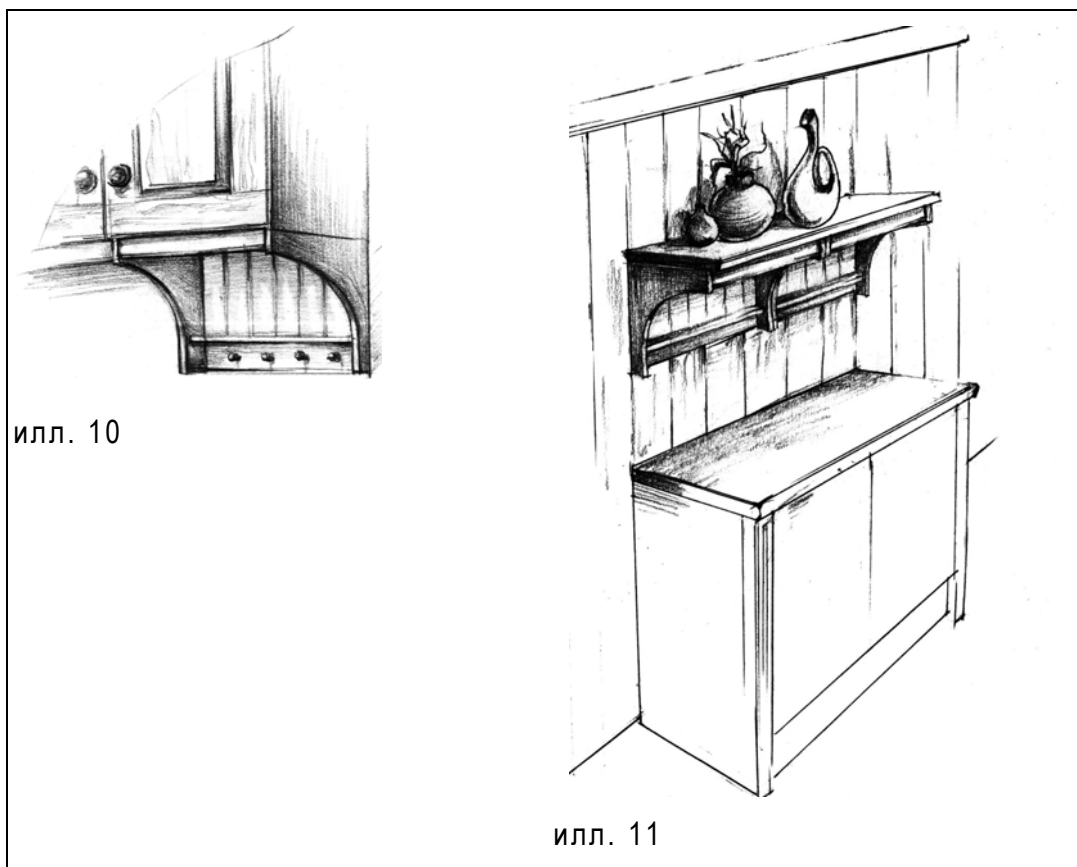

- 3) В модели СЕЛЕСТА предлагаются различные угловые решения с верхним шкафом-книжкой (65x65 см) и скошенным шкафом (75x75 см) для которого могут использоваться любые фасады шириной 45 см. Подробнее см. схему внизу.

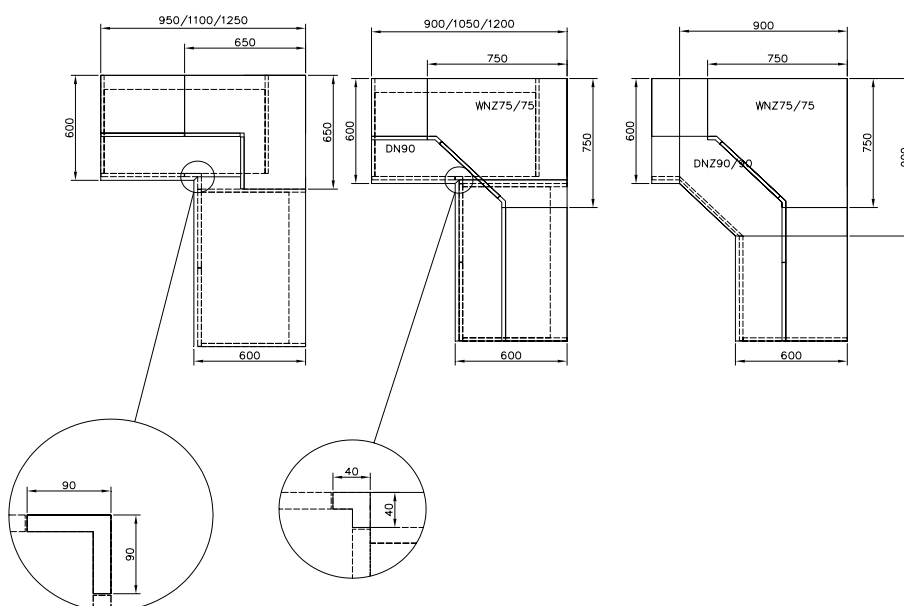

Барные композиции «СЕЛЕСТА»

Барные композиции придают модели «СЕЛЕСТА» особый колорит и призваны элегантно отделить непосредственно рабочую зону кухни от гостиной или столовой, сохраняя, тем не менее целостность интерьера.

СХЕМА ПОСТРОЕНИЯ БАРНОЙ КОМПОЗИЦИИ СЕЛЕСТА

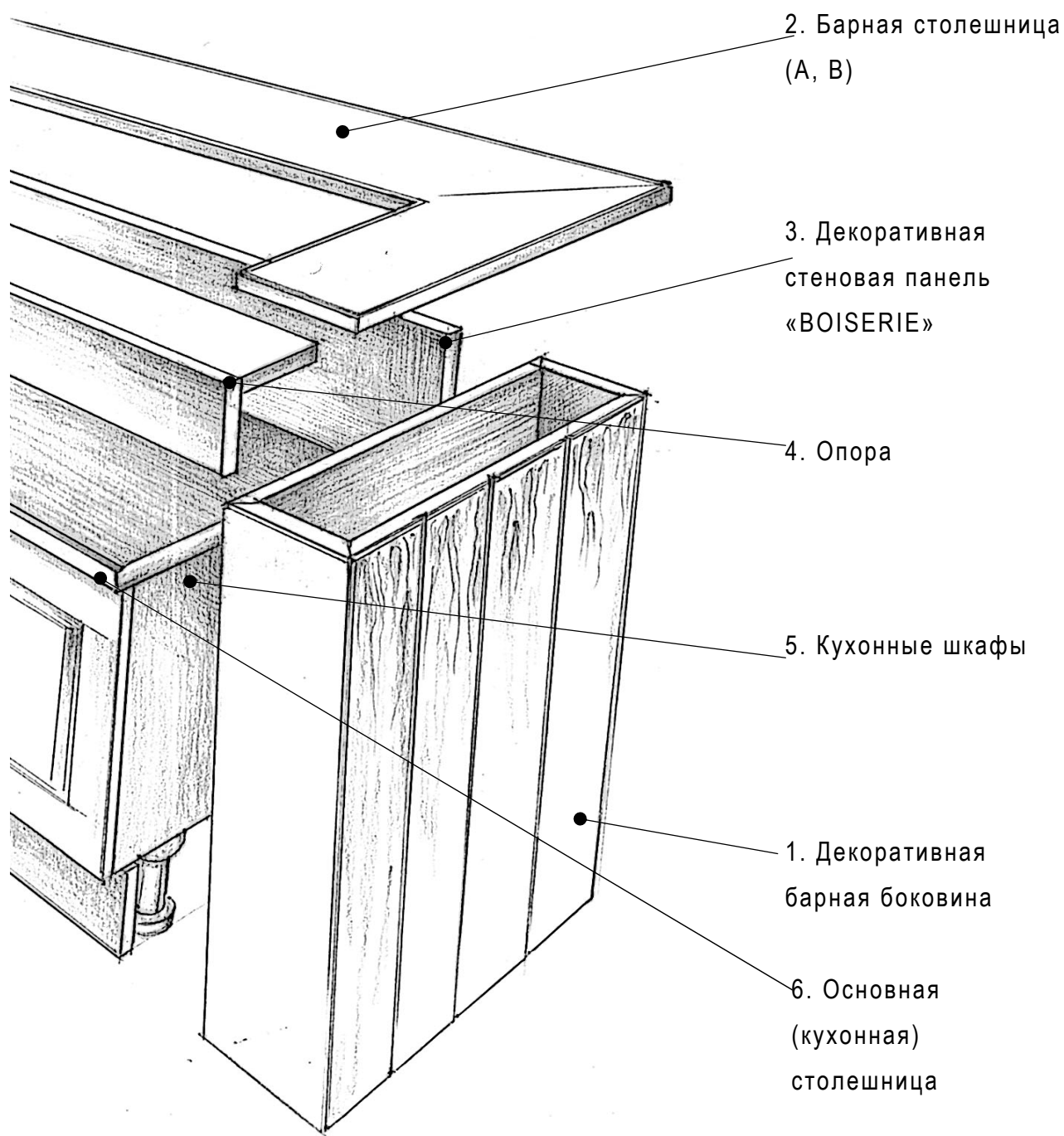

Для создания различных композиций - используются следующие комплектующие:

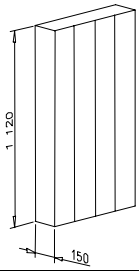
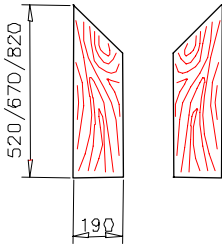
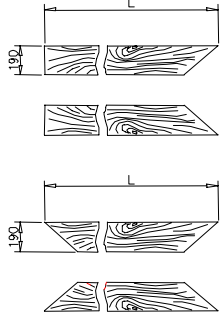
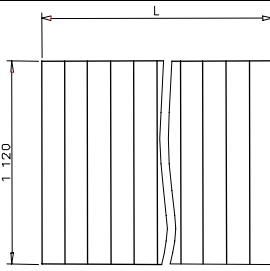
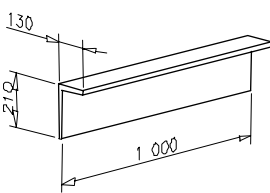
ПРЕДМЕТ		НАИМЕНОВАНИЕ	ШИРИНА	ВЫСОТА	ГЛУБИНА
1.		Декоративная барная боковина, фанерованная шпоном дуба	150 мм	1120 мм	480 мм
					630 мм
					780 мм
ПРЕДМЕТ		НАИМЕНОВАНИЕ	ТОЛЩИНА	ШИРИНА	ДЛИНАМАХ
2.a		Барная столешница A , фанерованная шпоном дуба ¹ (устанавливается на соответствующую барную боковину)	19 мм	190 мм	520 мм
					670 мм
					820 мм
2.b		Барная столешница B , фанерованная шпоном дуба ¹ (стыкуется с A и устанавливается на опору)	19 мм	190 мм	2550 мм
ПРЕДМЕТ		НАИМЕНОВАНИЕ	ТОЛЩИНА	ВЫСОТА	ДЛИНАМАХ
3.		Декоративная стеновая панель «BOISERIE», фанерованная шпоном дуба (шаг 150)	19 мм	1120 мм	2550 мм
ПРЕДМЕТ		НАИМЕНОВАНИЕ	ГЛУБИНА	ВЫСОТА	ДЛИНАМАХ
4.		Опора (изготовлена из корпусного материала ² , устанавливается под столешницу B)	130 мм	210 мм	2550 мм

¹ возможно исполнение барной столешницы **A** и **B** толщиной 38 из любой столешницы в программе «АТЛАС-ЛЮКС».

² настоятельно рекомендуется устанавливать на внешнюю часть опоры стеновую панель из ассортимента «АТЛАС-ЛЮКС» или плитку клиента.

Примеры оформления и расчета можно наблюдать на примерах приведенных ниже (композиция 1-3)

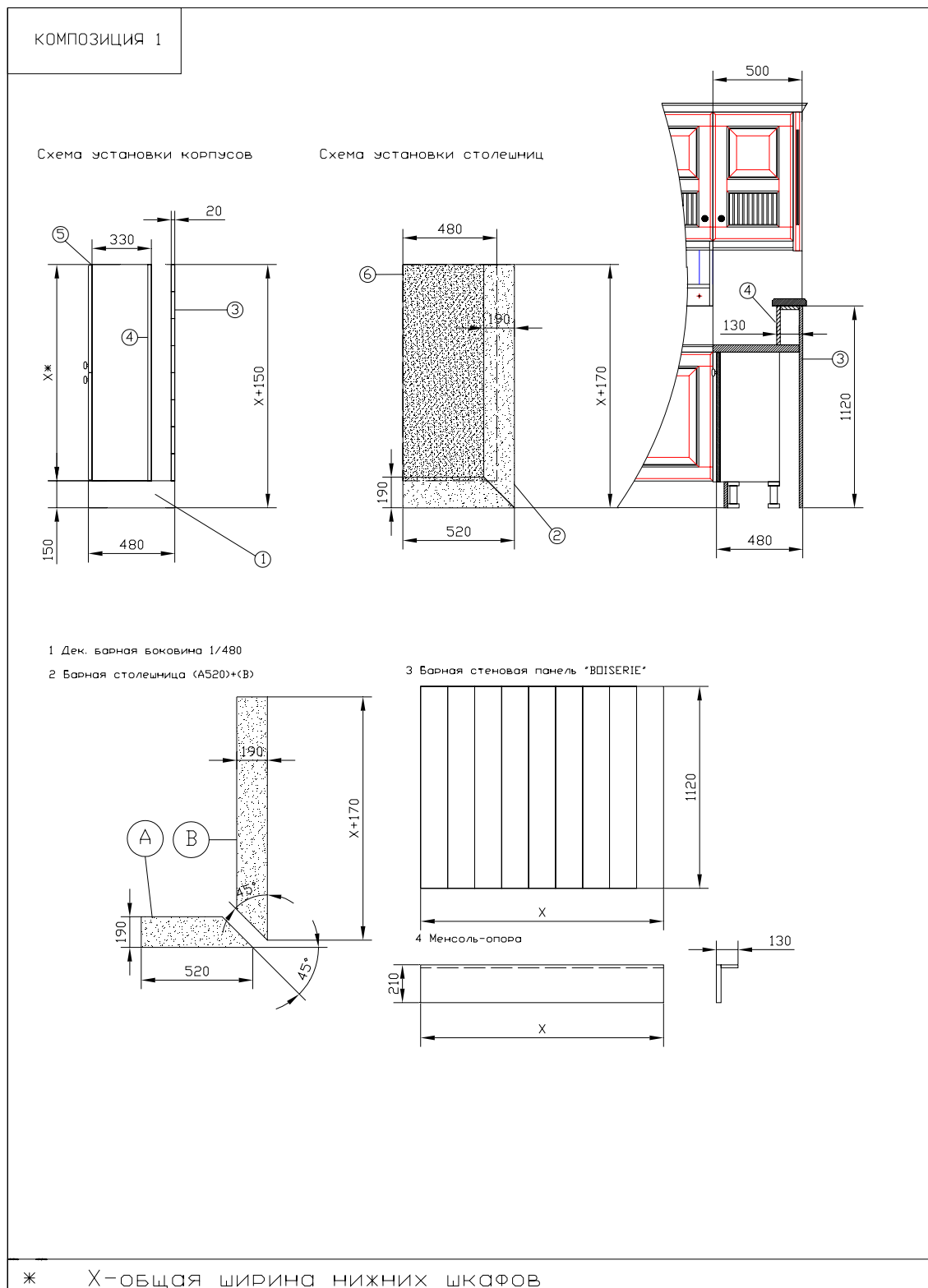

КОМПОЗИЦИЯ 2

Схема установки корпусов



Схема установки столешниц



- 1 Дек. барная боковина 1/630
- 2 Барная столешница (А670)+СВ

3 Барная стенная панель "BOISERIE"

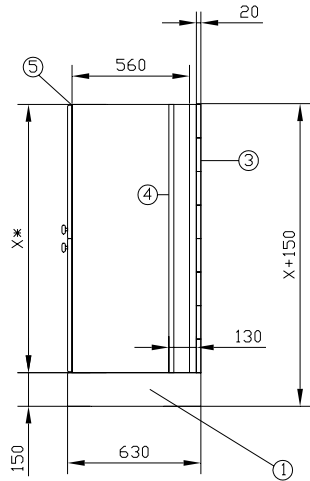
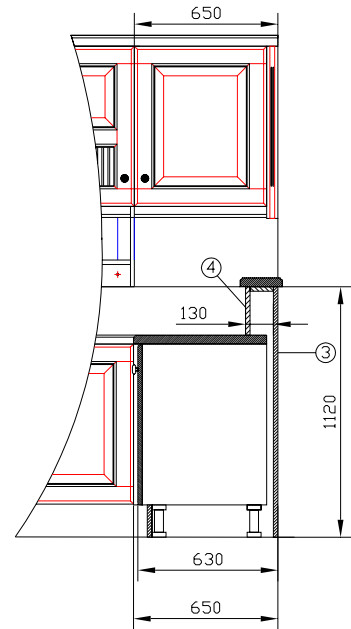
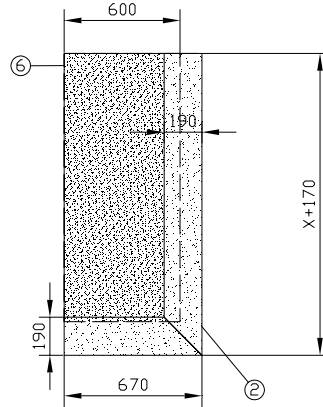
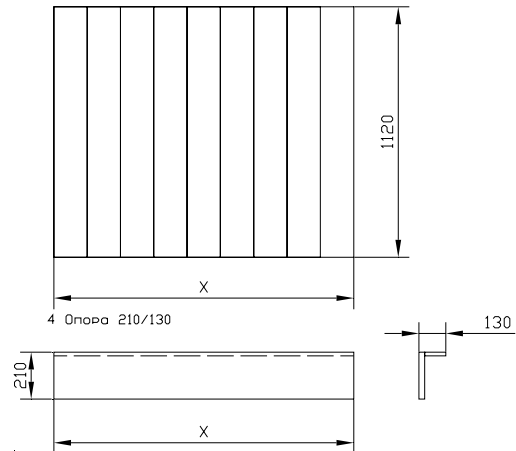
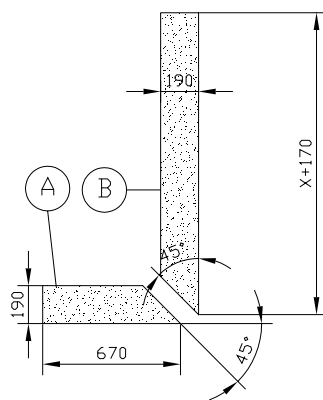

* X-ОБЩАЯ ШИРИНА НИЖНИХ ШКАФОВ

КОМПОЗИЦИЯ 3

Схема установки корпусов



Схема установки столешниц



1 Дек. барная боковина 1/780

2 Барная столешница (A820)+(B)

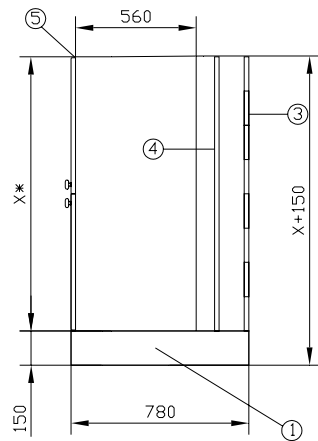
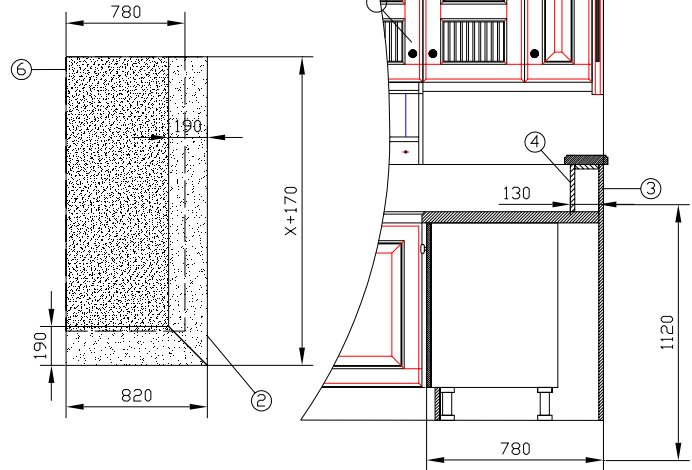
3 Барная стеновая панель "BOISERIE"

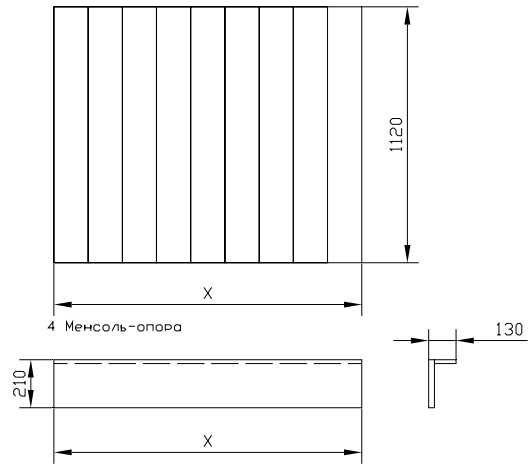
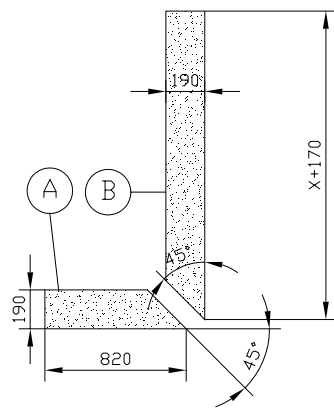

* X - ОБЩАЯ ШИРИНА НИЖНИХ ШКАФОВ

Используя вышеперечисленные комплектующие возможно создание различных вариантов построения барной стойки. В частности: островных; полуостровных; п-образных и т.п., которые схематично приведены далее.

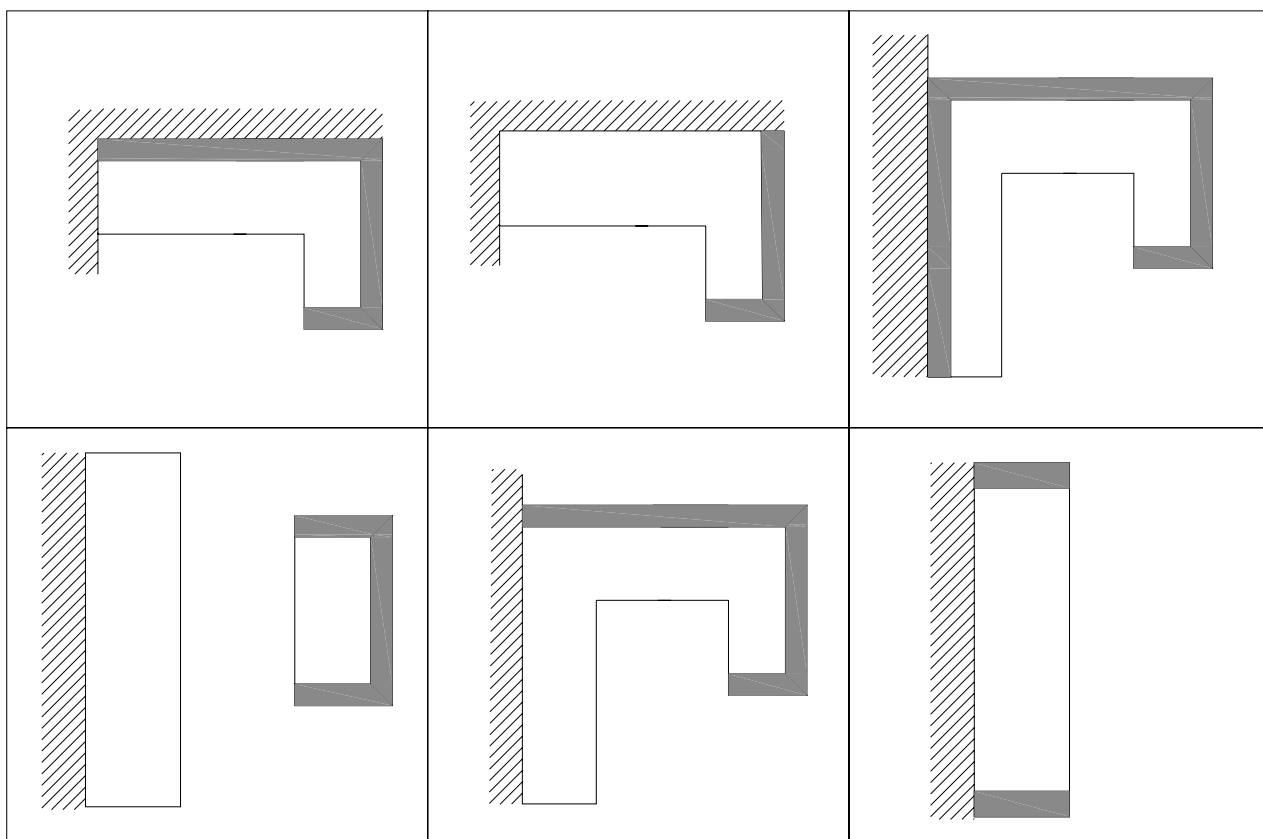

где:



стена помещения



расположение кухонной мебели



барная стойка СЕЛЕСТА